

Schaltschema Schéma des connexions

Funkkommandowagen

Voiture radio de commandement

TYPE - K (HARD TOP) RADIO CAR

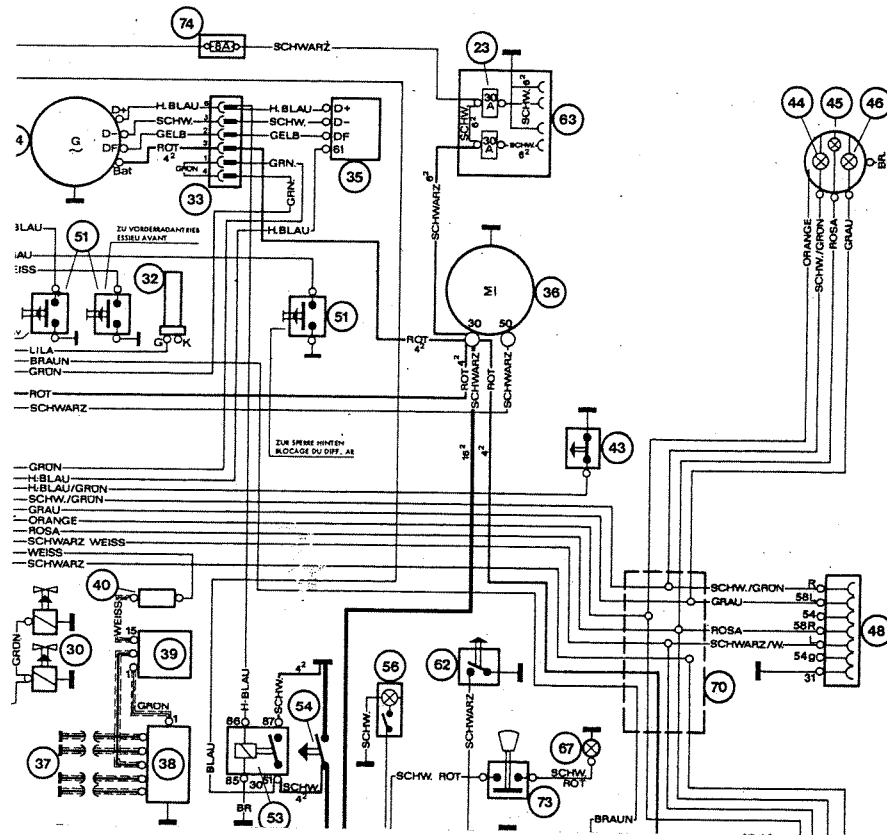

1. Phare avec feu de position
2. Lampe de témoin pour le chauffage Eberspächer
3. Clignoteur AV
4. Lampe témoin perte de liquide de frein
5. Essuie-glace
6. Phare d'obscurcissement
7. Avertisseur
8. Relais
9. Commutateur feu stop
10. Eclairage du tachymètre
11. Lampe témoin feu de route
12. Lampe témoin des clignoteurs
13. Lampe témoin feu de danger
14. Lampe témoin charge
15. Lampe témoin pression d'huile
16. Lampe témoin frein
17. Eclairage de la jauge du niveau d'essence
18. Lampe témoin régime du moteur
19. Commutateur du frein à main
20. Raccord à 1-pôle
21. Commutateur essuie-glace
22. Eclairage intérieur
23. Fusibles automatiques
24. Boîte clignotante
25. Interrupteur d'allumage
26. Commutateur des phares d'obscurcissement
27. Commutateur des clignoteurs et des phares
28. Bouton avertisseur
29. Prise de courant à 2-pôle
30. Interrupteur du ralenti
31. Bouton de démarrage
32. Indicateur du niveau du carburant
33. Raccord
34. Alternateur
35. Régulateur de tension
36. Démarreur
37. Bougies d'allumage

